

REGOLATORE

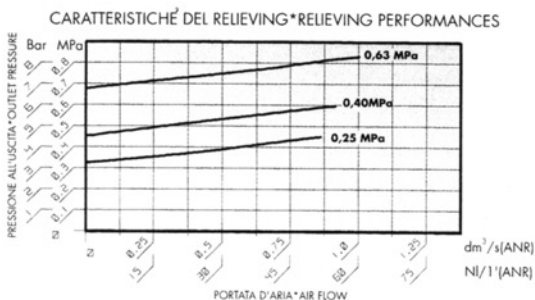
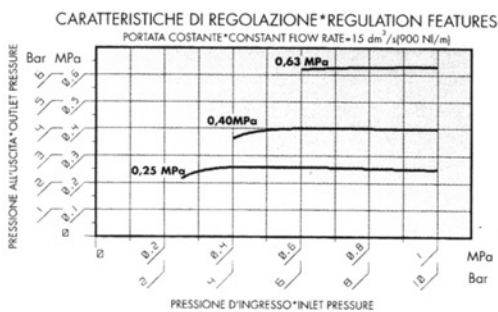
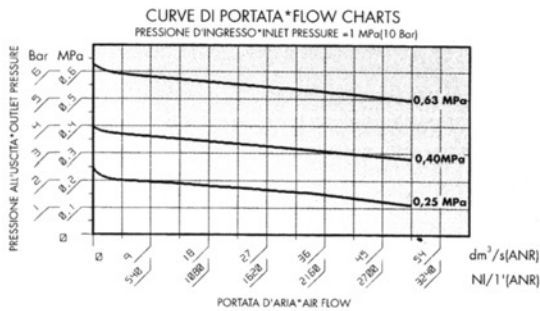

- * Membrana a rotolamento.
- * Stabilità della pressione regolata indipendentemente dalle variazioni a monte.
- * Scarico della sovrappressione (relieving) incorporato.
- * Pomello con dispositivo di bloccaggio della regolazione.
- * Possibilità di fissaggio a parete utilizzando i fori predisposti o su staffa.
- * Campi di pressione: 0 - 4 Bar, 0 - 8 Bar (standard), 0 - 12,5 Bar.
- * Pressione massima d'ingresso: 16 Bar = 230 Psi = 1,60 MPa.
- * Range di temperatura 5~50°C (41~122°F).
- * Peso 0,755 Kg.

REGULATOR

- * Rolling diaphragm.
- * The set pressure is kept stable regardless of upstream variations.
- * Built-in overpressure relieving function.
- * Lockable safety knob.
- * Can be wall mounted using the relative holes or on bracket.
- * Pressure ranges: 0-4 Bar, 0-8 Bar (standard), 0-12,5 Bar.
- * Maximum inlet pressure 16 Bar = 230 Psi = 1,60 MPa.
- * Temperature range 5-50°C (41-122°F).
- * Weight 0,755 Kg.

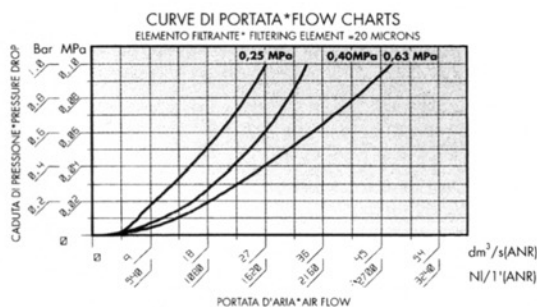
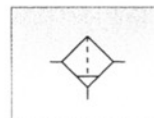
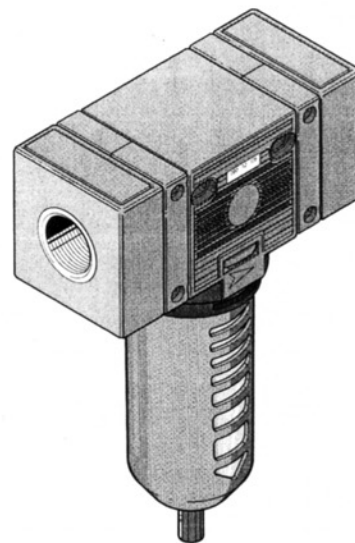
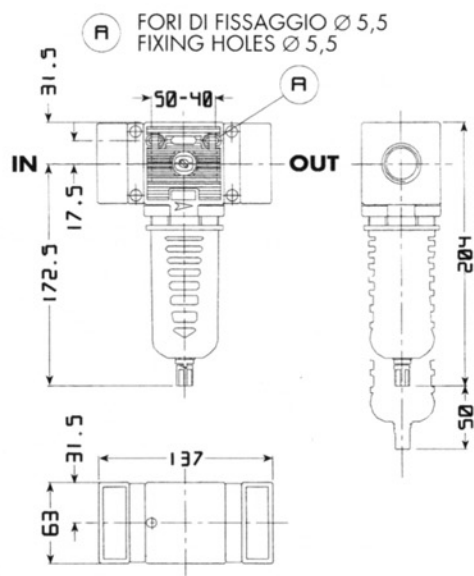

FILTRO

- * Elevato livello di separazione della condensa.
- * Possibilità di fissaggio a parete utilizzando i fori predisposti.
- * Aggancio rapido della tazza con meccanismo di sicurezza antiespulsione.
- * Grado di filtrazione: 5 micron e 20 micron (standard).
- * Dispositivo di drenaggio della condensa manuale e semiautomatico in versione integrata o automatico a galleggiante.
- * Tazza disponibile in due configurazioni: in poliammide tenacizzato con protezione esterna o con rinforzo metallico.
- * Quantità di condensa raccolta 100 cc.
- * Pressione massima d'esercizio: 12,5 Bar = 180 Psi = 1,25 MPa.
- * Range di temperatura 5~50°C (41~122°F).
- * Peso 0,675 Kg.

FILTER

- * High condensate separation level.
- * Can be wall mounted using the relative holes.
- * Quick bowl connection by means of safety ring mechanism.
- * Filtering degree: 5 micron and 20 micron (standard).
- * Manual and semiautomatic condensate drainage in the integrated or float type automatic version.
- * Bowl available in two configurations: in toughened polyamide with outer bowl guard or with metal reinforcement.
- * Collected quantity of condensate 100 cc.
- * Maximum operating pressure 12,5 Bar = 180 Psi = 1,25 MPa.
- * Temperature range 5-50°C (41-122°F).
- * Weight 0,675 Kg.

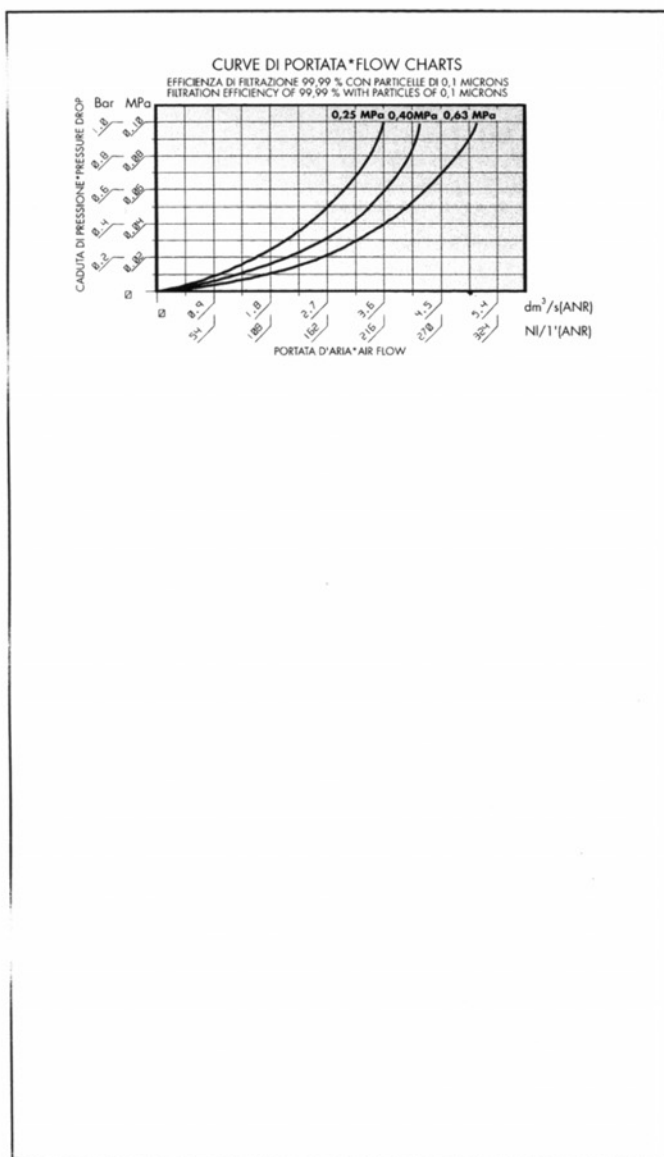
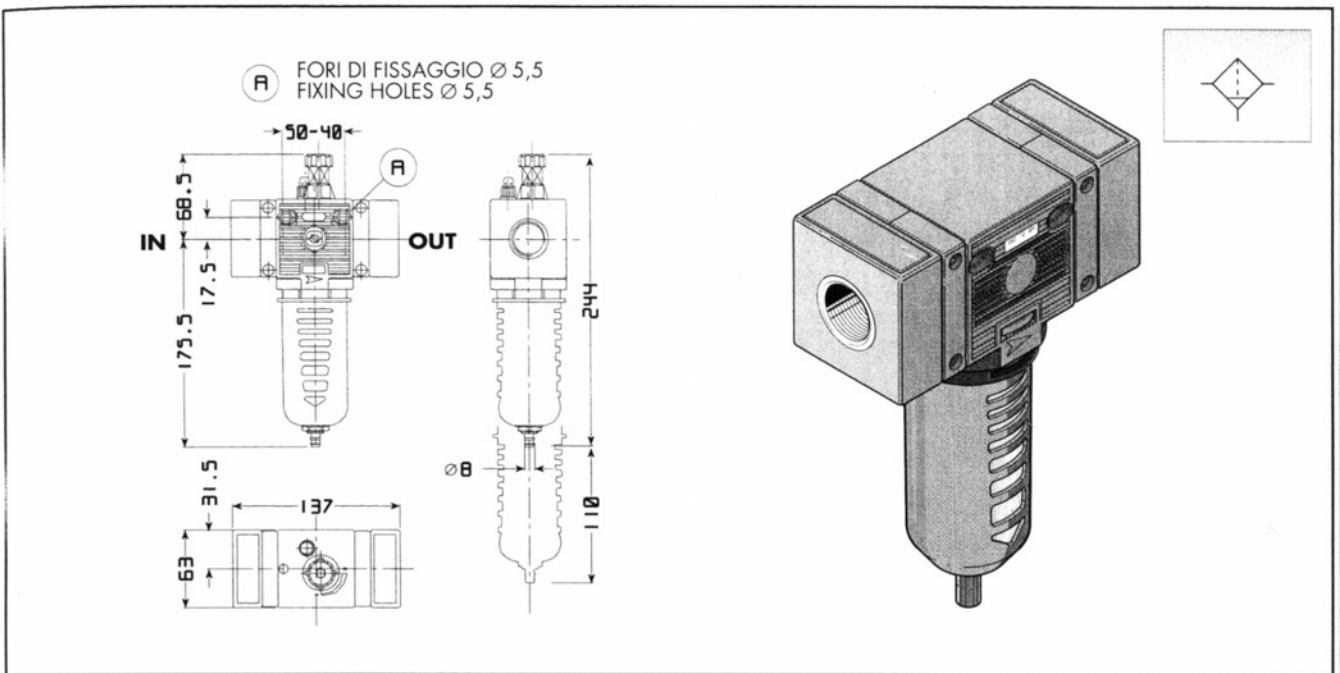

MICROFILTRO ANTIOLIO A COALESCENZA

Indispensabile in circuiti dove non è ammessa la presenza di olio.

- * Efficienza di filtrazione del 99,99% su particelle di 0,1 micron.
- * Lunga durata dell'elemento filtrante.
- * Possibilità di fissaggio a parete utilizzando i fori predisposti.
- * Dispositivo di drenaggio della condensa manuale e semiautomatico in versione integrata o automatico a galleggiante.
- * Tazza in poliammide tenacizzata con protezione esterna.
- * E' consigliata l'installazione di un filtro a monte.
- * Pressione massima d'esercizio: 12,5 Bar = 180 Psi = 1,25 MPa.
- * Range di temperatura 5-50°C (41-122°F).
- * Peso 0,660 Kg.

COALESCENT OIL-PROOF MICROFILTER

Essential in circuits where oil is not permitted.

- * 99.99% filtering efficiency with 0.1 micron particles.
- * Long-lasting filtering element.
- * Can be wall mounted using the relative holes.
- * Manual and semiautomatic condensate drainage in the integrated or float type automatic version.
- * Bowl in toughened polyamide with outer bowl guard.
- * It is advisable to install a filter on the inlet.
- * Maximum operating pressure 12,5 Bar = 180 Psi = 1,25 MPa.
- * Temperature range 5-50°C (41-122°F).
- * Weight 0,660 Kg.

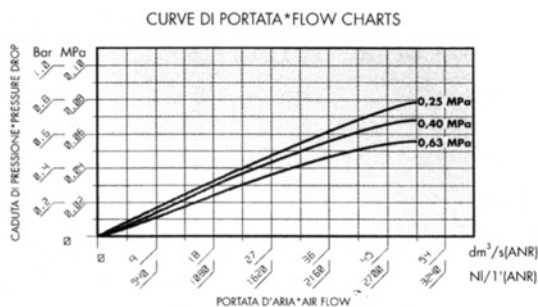
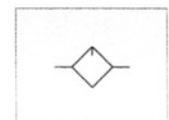
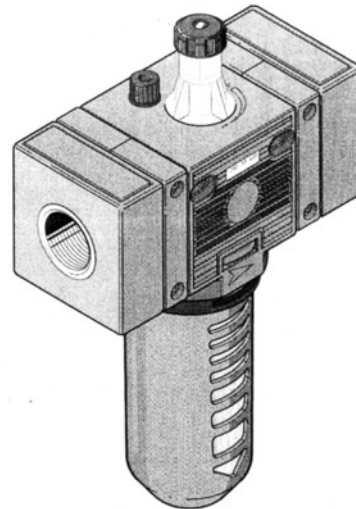
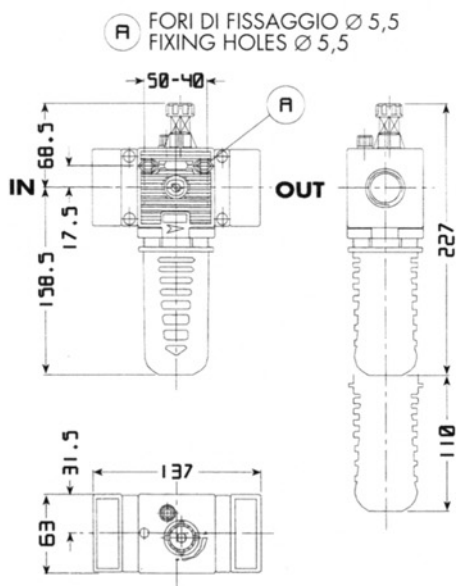

MINIMUM OPERATING FLOW

INLET PRESSURE		MINIMUM AIR FLOW (ANR)	
MPa	Bar	dm ³ /s	NI/1'
0,25	2,50	0,25	15
0,40	4,00	0,30	18
0,63	6,30	0,38	23

LUBRIFICATORE

Di tipo proporzionale a nebbia d'olio.

- * Erogazione costante nel tempo.
- * Pescaggio assicurato anche con basse portate.
- * Regolazione sensibile della quantità di lubrificante.
- * Visualizzazione del gocciolamento a 360°.
- * Tappo di caricamento olio.
- * Aggancio rapido della tazza con meccanismo di sicurezza antiespulsione.
- * Possibilità di fissaggio a parete utilizzando i fori predisposti.
- * Tazza disponibile in due configurazioni: in poliammide tenacizzato con protezione esterna o con rinforzo metallico.
- * Capacità tazza 140 cc.
- * Viscosità olio consigliata ISO VG32.
- * Pressione massima d'esercizio: 12,5 Bar = 180 Psi = 1,25 MPa.
- * Range di temperatura 5-50°C (41-122°F).
- * Peso 0,670 Kg.

LUBRICATOR

Proportional oil mist type.

- * Constantly steady delivery.
- * Suction ensured even at low flow rates.
- * Sensitive lubricant flow regulation.
- * 360° drip display.
- * Oil fill plug.
- * Quick bowl connection by means of safety ring mechanism.
- * Can be wall mounted using the relative holes.
- * Bowl available in two configurations: in toughened polyamide, with outer protection or with metal reinforcement.
- * Bowl capacity 140 cc.
- * Recommended oil viscosity ISO VG32.
- * Maximum operating pressure 12.5 Bar = 180 Psi = 1.25 MPa.
- * Temperature range 5-50°C (41-122°F).
- * Weight 0,670 Kg.

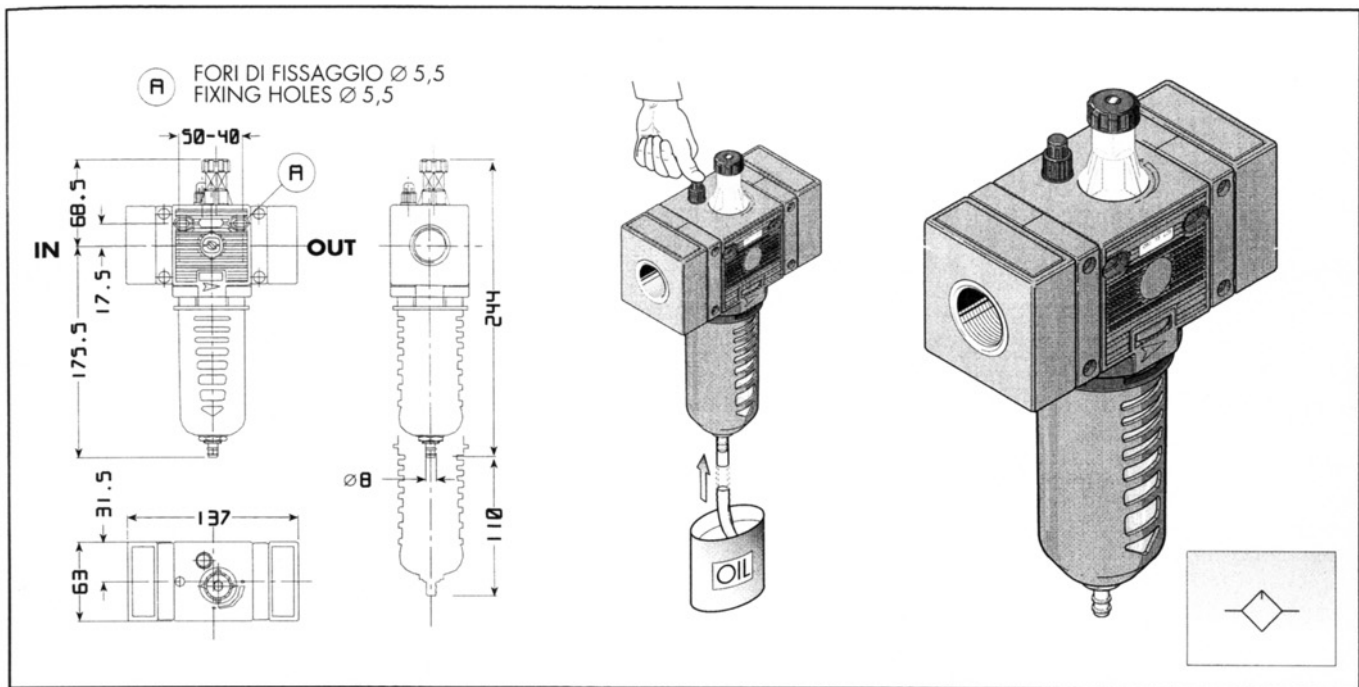

CURVE DI PORTATA*FLOW CHARTS

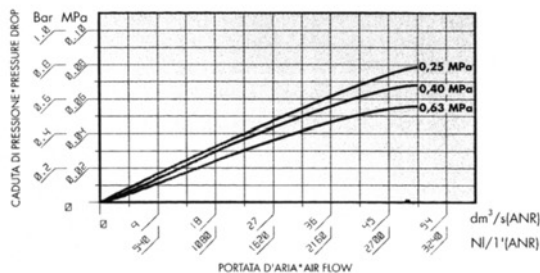

MINIMUM OPERATING FLOW

INLET PRESSURE		MINIMUM AIR FLOW (ANR)	
MPa	Bar	dm ³ /s	NI/1'
0,25	2,50	0,25	15
0,40	4,00	0,30	18
0,63	6,30	0,38	23

LUBRIFICATORE CON CARICAMENTO A DEPRESSIONE

- *È indispensabile quando si desidera effettuare il caricamento dell'olio in modo rapido, sicuro e senza interrompere il normale funzionamento dell'impianto.
- *Il riempimento avviene tenendo premuto il pulsante posto sulla base del corpo lubrificatore. Questo provoca una depressione all'interno della tazza, che permette l'aspirazione dell'olio.
- *Il flusso si interrompe solo quando il pulsante viene rilasciato.
- *Il livello dell'olio deve essere controllato visivamente.
- *Pressione minima di attivazione: 3 Bar=40 Psi=0,3 MPa.
- *Altre caratteristiche funzionali come modello standard.
- *Peso: 0,695 Kg.

AUTOMATIC FILLING LUBRICATOR

- *Essential when the oil must be quickly and safely loaded without interrupting the normal operation of the system.
- *Filling is achieved by keeping the button at the base of the lubricator casing depressed. This provokes a vacuum inside the cup enabling the oil to be intaken.
- *The flow will only interrupt when the button is released.
- *The oil level must be visually inspected.
- *Minimum activation pressure: 3 Bar=40 Psi=0,3 MPa.
- *Other functional features as standard model.
- *Weight: 0,695 Kg.

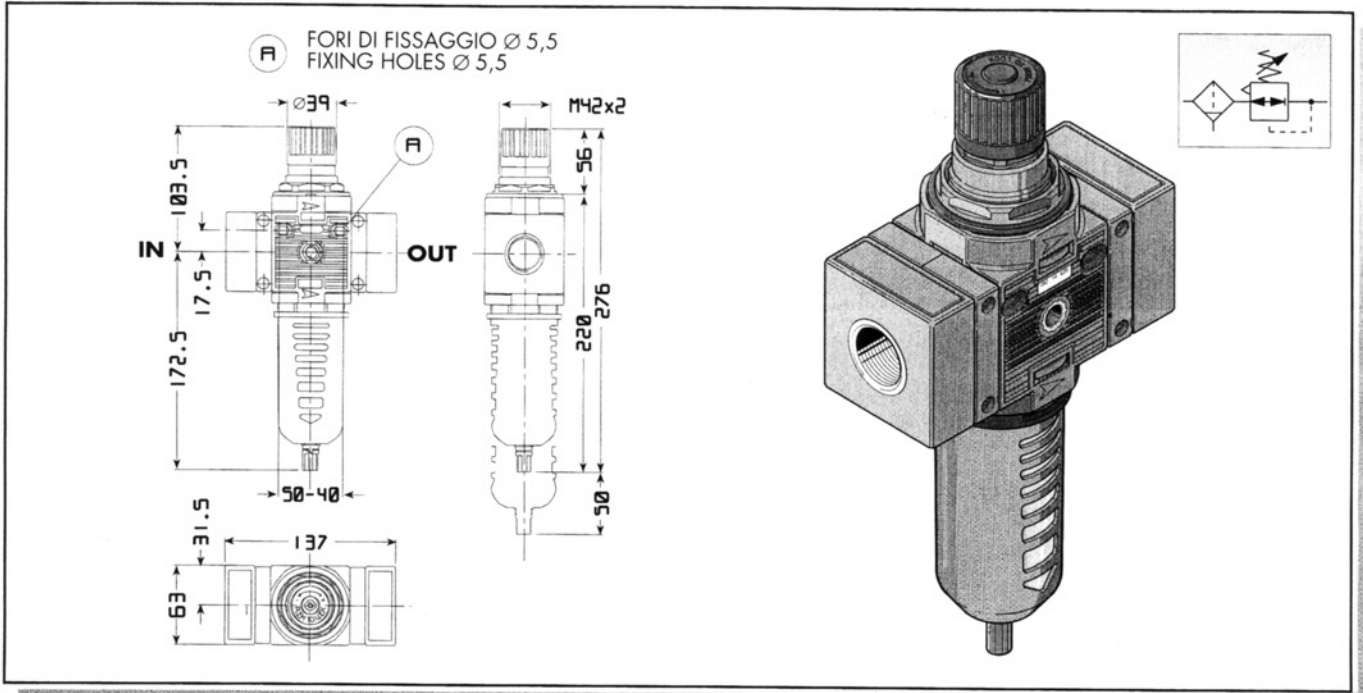

FILTRO REGOLATORE

- * Membrana a rotolamento.
- * Stabilità della pressione regolata indipendentemente dalle variazioni a monte.
- * Scarico della sovrappressione (relieving) incorporato.
- * Pomello con dispositivo di bloccaggio della regolazione.
- * Elevato livello di separazione della condensa.
- * Aggancio rapido della tazza con meccanismo di sicurezza antiespulsione.
- * Possibilità di fissaggio a parete utilizzando i fori predisposti o su staffa.
- * Campi di pressione: 0 - 4 Bar, 0 - 8 Bar (standard), 0 - 12,5 Bar.
- * Grado di filtrazione: 5 micron e 20 micron (standard).
- * Dispositivo di drenaggio della condensa manuale e semiautomatico in versione integrata o automatico a galleggiante.
- * Tazza disponibile in due configurazioni: in poliammide tenaccizzato con protezione esterna o con rinforzo metallico.
- * Quantità di condensa raccolta 100 cc.
- * Pressione massima d'esercizio: 12,5 Bar = 180 Psi = 1,25 MPa.
- * Range di temperatura 5-50°C (41-122°F).
- * Peso 0,880 Kg.

FILTER REGULATOR

- * Rolling diaphragm.
- * The set pressure is kept stable regardless of upstream variations.
- * Built-in overpressure relieving function.
- * Lockable safety knob.
- * High condensate separation level.
- * Quick bowl connection by means of safety ring mechanism.
- * Can be wall mounted using the relative holes or on bracket.
- * Pressure ranges: 0-4 Bar, 0-8 Bar (standard), 0-12,5 Bar.
- * Filtering degree: 5 micron and 20 micron (standard).
- * Manual and semiautomatic condensate drainage in the integrated or float type automatic version.
- * Bowl available in two configurations: in toughened polyamide with outer bowl guard or with metal reinforcement.
- * Collected quantity of condensate 100 cc.
- * Maximum operating pressure 12,5 Bar = 180 Psi = 1,25 MPa.
- * Temperature range 5-50°C (41-122°F).
- * Weight 0,880 Kg.

CURVE DI PORTATA*FLOW CHARTS
PRESSIONE D'INGRESSO*INLET PRESSURE = 1 MPa(10 Bar)

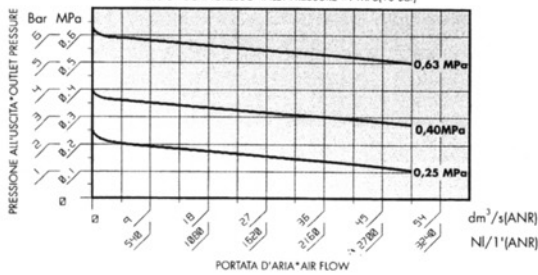

CARATTERISTICHE DI REGOLAZIONE*REGULATION FEATURES
PORTATA COSTANTE*CONSTANT FLOW RATE=1.5 dm³/s(900 NI/m)

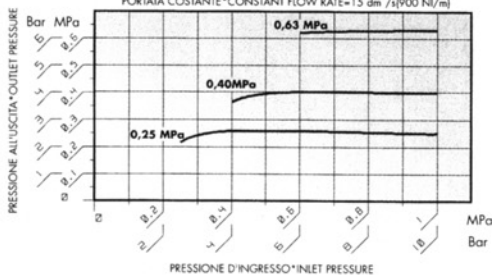

CARATTERISTICHE DEL RELIEVING*RELIEVING PERFORMANCES

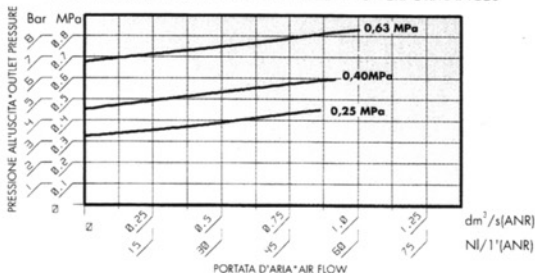

(A) FORI DI FISSAGGIO Ø 5,5
FIXING HOLES Ø 5,5

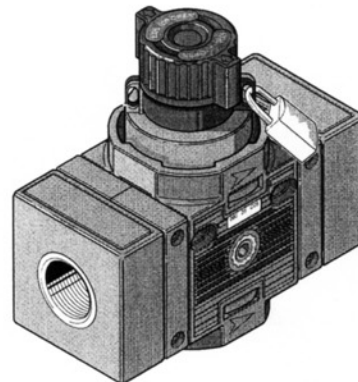
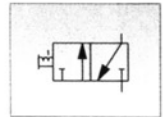
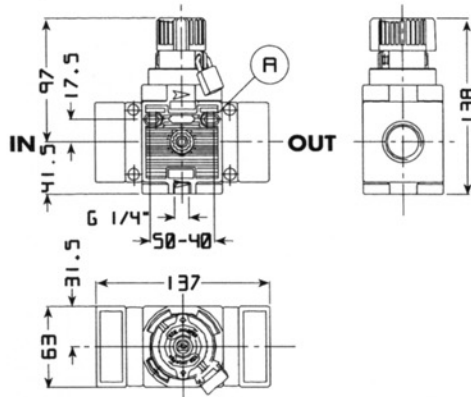

VALVOLA DI INTERCETTAZIONE A 3 VIE CON BLOCCO

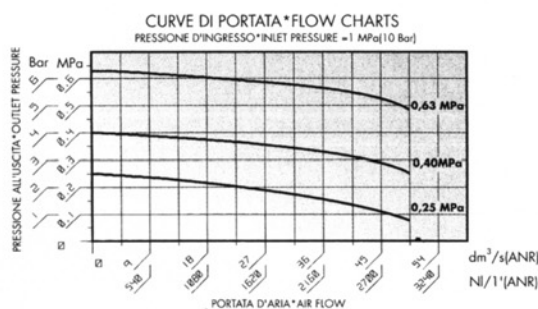

- *Viene utilizzata per chiudere l'alimentazione dell'aria e contemporaneamente mettere in scarico il circuito di valle.
- *Il dispositivo di blocco è particolarmente utile nelle operazioni di manutenzione, evita infatti la messa in pressione accidentale o non autorizzata dell'impianto.
- *Possibilità di fissaggio a parete utilizzando i fori predisposti.
- *Connessione di scarico: 1/4" BSP.
- *Pressione massima d'ingresso: 12,5 Bar=180 Psi=1,25 MPa.
- *Range di temperatura: 5+50°C.
- *L'apparecchio viene fornito corredato di n° 1 lucchetto.
- *Peso: 0,690 Kg.

3 WAY ON-OFF VALVE WITH LOCK

- *Used to shut off the air supply while relieving the downstream circuit.
- *The block device is particularly useful during maintenance operations. It prevents the system from being accidentally or wrongly pressurized.
- *It can be wall mounted using the relative holes.
- *Discharge connection: 1/4" BSP.
- *Maximum inlet pressure: 12,5 Bar=180 Psi=1,25 MPa.
- *Temperature range: 5+50°C (41+122°F).
- *The device is equipped with 1 lock.
- *Weight: 0,690 Kg.

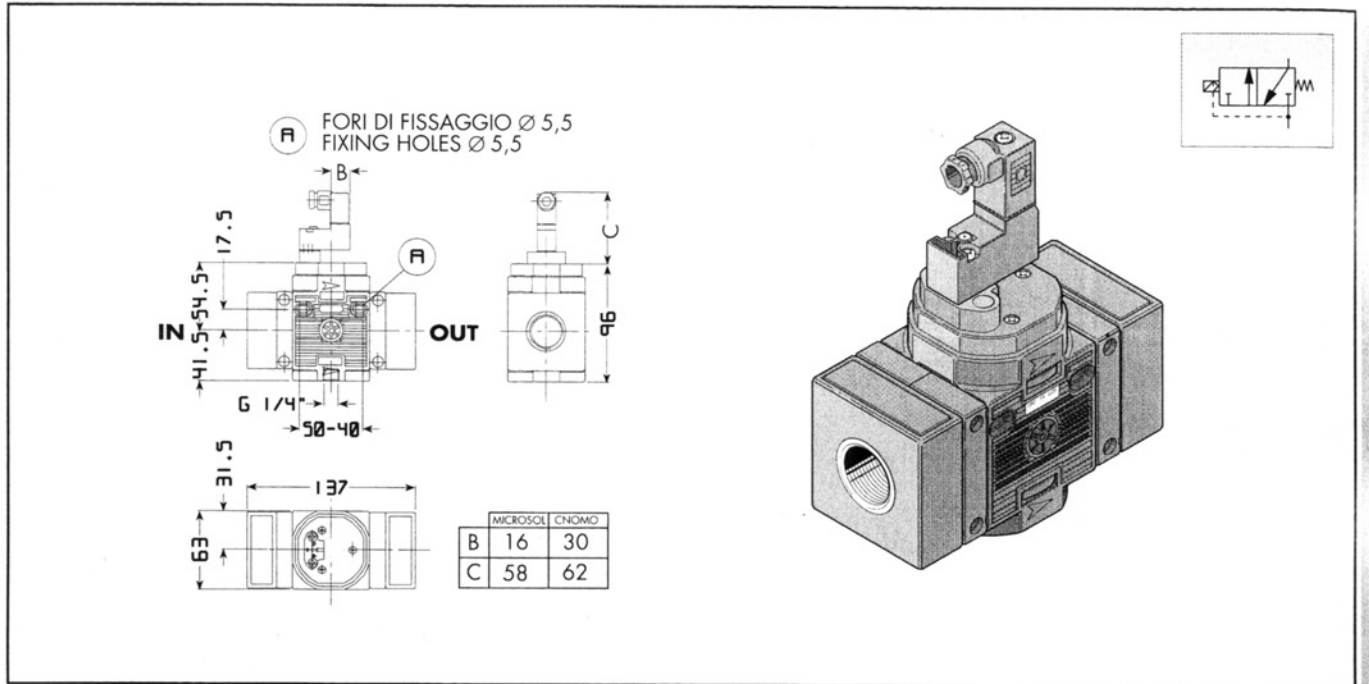

VALVOLA DI SICUREZZA

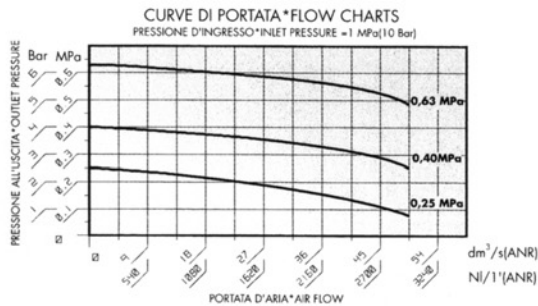

*Dispositivo che consente la chiusura dell'alimentazione e la contemporanea messa in scarico del circuito di valle con l'ausilio di un comando elettropneumatico azionabile a distanza.

*Disponibile con pilotaggio tipo MICROSOL o a norme CNOMO (da ordinarsi separatamente).

*Possibilità di fissaggio a parete utilizzando i fori predisposti.

*Connessione di scarico: 1/4" BSP.

*Pressione minima ammessa: 3 Bar=40 Psi=1 MPa.

*Pressione massima d'esercizio: 10 Bar=145 Psi=1 MPa.

*Range di temperatura: 5+50°C.

*Peso: 0,700 Kg.

SAFETY VALVE

*Device used to shut off the air supply while relieving the downstream circuit by a remote electric control.

*Available with MICROSOL type or in compliance with CNOMO standards remote electric control (to be ordered separately).

*It can be wall mounted using the relative holes.

*Discharge connection: 1/4" BSP.

*Minimum pressure admitted: 3 Bar=40 Psi=1 MPa.

*Maximum working pressure: 10 Bar=145 Psi=1 MPa.

*Temperature range: 5+50°C (41+ 122°F).

*Weight: 0,700 Kg.

(A) FORI DI FISSAGGIO Ø 5,5
FIXING HOLES Ø 5,5

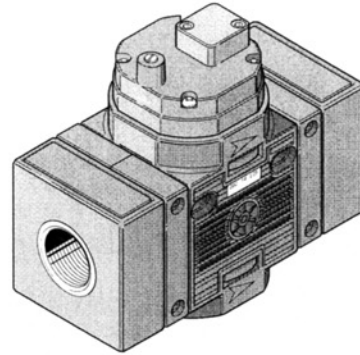
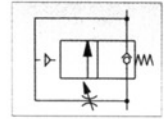
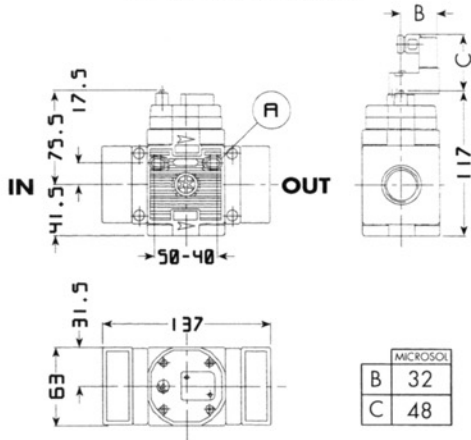

AVVIATORE PROGRESSIVO

Pressurizza gradualmente l'impianto fino al raggiungimento della pressione d'esercizio.

- *Prima di erogare la massima pressione disponibile, l'aria viene fatta fluire lentamente nel circuito di valle fino al raggiungimento del 60% circa della pressione a monte.
- *Per fissare il tempo della messa in pressione, utilizzare l'apposito regolatore di flusso incorporato.
- *Disponibile nelle versioni autopilotato o con comando elettrico minisol.
- *Possibilità di fissaggio a parete utilizzando i fori predisposti.
- *Pressione minima ammessa: 3 Bar=40 PSI=0,3 MPa.
- *Pressione massima d'esercizio: 10 Bar=145 Psi=1 MPa.
- *Range di temperatura: 5+50°C.
- *Peso: 0,715 Kg.

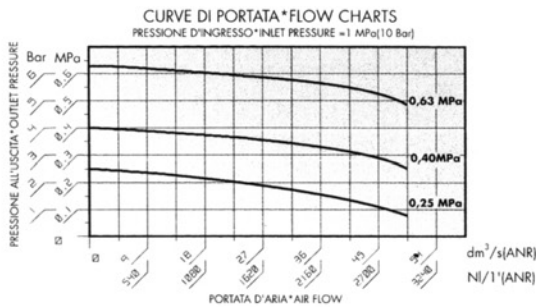

SLOW START VALVE

Gradually pressurizes the system until reaching the set operating pressure value.

- *Before delivering the maximum available pressure, the air is allowed to slowly flow around the downstream circuit until about 60% of the pressure is reached upstream.
- *Use the built-in flow governor to establish the pressurizing time.
- *Available in automatic type or controlled by minisol solenoid valve.
- *It can be wall mounted using the relative holes.
- *Minimum pressure admitted: 3 Bar=40 Psi=0,3 MPa.
- *Maximum working pressure: 10 Bar=145 Psi=1 MPa.
- *Temperature range: 5+50°C (41+ 122°F).
- *Weight: 0,715 Kg.

ACCESSORI E RICAMBI LINEA 080
SPARE PARTS LINE 080

GRUPPO SUPERIORE REGOLATORE
REGULATION GROUP

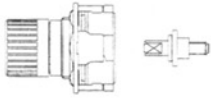

CODE	PRODUCT
C75.01.00005	R - FR

GRUPPO MEMBRANA COMPLETO
DIAPHRAGM COMPLETE



CODE	PROD.	VERSION
C75.01.00023	R - FR	RELIEVING

MOLLA REGOLAZIONE
REGULATION SPRING



CODE	PROD.	SET-REGULATION
A75.01.00030	R - FR	0-4 Bar
A75.01.00031	R - FR	0-8 Bar
A75.01.00032	R - FR	0-12 Bar

TAZZA COMPLETA PER FILTRO
BOWL FOR FILTER



CODE	PROD.	VERSION
C75.02.00004	F-FR	RM SS
C75.02.00022	F-FR-MF	PE SS

TAZZA CON SCARICO AUTOMATICO
BOWL WITH AUTOMATIC DRAIN



CODE	PROD.	VERSION
C75.02.00009	F-FR	RM SA
C75.02.00026	F-FR-MF	PE SA

TAZZA COMPLETA PER LUBRIFICATORE
BOWL FOR LUBRICATOR

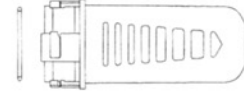

CODE	PROD.	VERSION
C75.03.00002	L	RM
C75.03.00022	L	PE
C75.13.01001	VL	PE

GRUPPO FILTRAGGIO
FILTERING ELEMENT

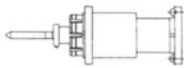

CODE	PROD.	VERSION
C75.02.00059	F	20 MICRON
C75.02.00064	FR	20 MICRON
C75.02.00063	F	5 MICRON
C75.02.00065	FR	5 MICRON
C75.02.00061	MF	0.1 MICRON

CUPOLA SPIA COMPLETA
OIL WINDOW

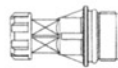

CODE	PRODUCT
C75.03.00018	L

TAPPO OLIO CON OR 2031
OIL PLUG WITH OR 2031



CODE	PRODUCT
C75.03.00011	L

TUBO ASPIRAZIONE COMPLETO
SUCTION PIPE

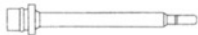

CODE	PRODUCT
C75.03.00003	L
C75.13.01007	VL

SCARICO AUTOMATICO
AUTOMATIC DRAIN

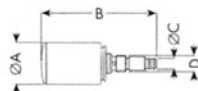

CODE	PRODUCT
C40.02.00130	F - MF - FR

KIT MONTAGGIO SCARICO AUTOMATICO
MOUNTING KIT FOR AUTOMATIC DRAIN



CODE	PRODUCT
C40.02.00131	F - MF - FR

PRESA D'ARIA
AIR TAKEOFF

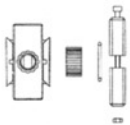

CODE	CONN.	PRODUCT
C80.06.00003	1/4"	F+R+L - FR+L - F+L

KIT PER ASSEMBLAGGIO GRUPPI
KIT ASSEMBLING UNITS



CODE	PRODUCT
C80.05.00004	F+R+L
C80.06.00004	FR+L-F+L

KIT TERMINALE D'INGRESSO E D'USCITA
INPUT-OUTPUT KIT



CODE	CONN.	VERSION
C80.05.00002	3/4"	INPUT
C80.05.00003	3/4"	OUTPUT

MANOMETRO
GAUGE

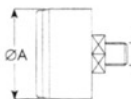

CODE	Bar	-Psi	A	B	CH
A75.01.00010	0-12	0-175	50	1/8"	14
A75.01.00011	0-6	0-85	50	1/8"	14

STAFFA DI FISSAGGIO A PARETE
BRACKET

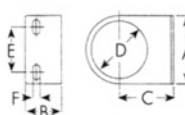

CODE	A	B	C	D	E	F
C75.01.00018	55	27	40	42	33	5.5

TAPPO COMPLETO DI VALVOLA
PLUG WITH VALVE



CODE	PRODUCT
C75.01.00022	R